

DIE MAGELLAN FAMILIE



GRAND CONCERT

CONCERTO

QUATUOR

CELLO

ANZAHL DER CHASSIS	8	7	6	4
ANZAHL DER WEGE	3	3	3	3
HOCHTÖNER	TZ2900GC (2 x)	TZ2900GC (2 x)	TZ2900GC (2 x)	TZ2900GC
MITTELTÖNER	T16GMF100-THG06 (2 x)	T16GMF100-THG06 (2 x)	T16GMF100-THG06	T16GMF100-THG06
TIEFTÖNER	T21GM-MT10-THG06 (4 x)	T21GM-MT15-THG06 (3 x)	T16GM-MT15-GC2 (3 x)	T16GM-MT15-GC2 (2 x)
WIRKUNGSGRAD (dB/W/m)	91	90	90	91
ÜBERTRAGUNGSBEREICH (+/- 3dB Hz-KHz)	28 – 20	32 – 20	33 – 20	35 – 20
BELASTBARKEIT (W)	400	300	260	200
IMPULSBELASTBARKEIT	800	600	500	350
MAXIMALER SCHALLDRUCK (dB)	116	114	113	112
NENN-IMPEDANZ (Ω)	4	4	8	8
IMPEDANZ-MINIMUM (Ω)	2,5	2,5	3	3
UNTERE TRENNFREQUENZ (Hz)	300 (12dB/Oct)	300 (12dB/Oct)	400 (12dB/Oct)	400 (12dB/Oct)
OBERE TRENNFREQUENZ (Hz)	2800 (24dB/Oct)	2800 (24dB/Oct)	2800 (24dB/Oct)	2800 (24dB/Oct)
ABMESSUNGEN (HxBxT mm)	2150 x 600 x 450	1600 x 600 x 450	1338 x 423 x 371	1138 x 423 x 371
GEWICHT (Kg)	100	65	45	34

150

100

50

Magellan
by TRIANGLE

KOMPAKTLAUTSPRECHER



■ GRAND CONCERT ■ CONCERTO ■ QUATUOR ■ CELLO ■ DUETTO ■ VOCE

VOCE

Dieser Center-Lautsprecher ist das ergänzende Element für Ihre *Heimkinoinstallation*, und wird vorallem benötigt, um Dialoge wiederzugeben.

Er wird unterhalb der Leinwand oder des Bildschirm platziert, entweder auf dem TS300-Ständer oder auf dem Boden.

Durch sein geschlossenes Gehäuse reproduziert er Stimmen sehr warm und präzise.

Eine Menge Arbeit floss in das Studium der Richtwirkung, um die Probleme der optimalen Positionierung zu lösen, was ein weit verbreitetes Problem bei dieser Art von Lautsprechern ist.

Die *Voce*, ist Triangle's Antwort zur Verbesserung der Leistungsfähigkeit von Heimkino- und Mehrkanal-Musiksystemen.



Die Klavierlack-Gehäuse-Ausführung der *Voce* ist in Mahagoni, Bubinga, Schwarz oder Weiss lieferbar.

TECHNISCHE DATEN VOCE

ANZAHL DER CHASSIS	3
ANZAHL DER WEGE	2
HOCHTÖNER	TZ2900MS
TIEF-/MITTELTÖNER	T16GM-F72MS-MR1
WIRKUNGSGRAD (dB/W/m)	91
ÜBERTRAGUNGSBEREICH (+/- 3dB Hz-KHz)	50 – 20
BELASTBARKEIT (W)	100
IMPULSBELASTBARKEIT	200
NENN-IMPEDANZ (Ω)	8
IMPEDANZ-MINIMUM (Ω)	4
TRENNFREQUENZ (Hz)	2400 (24dB/Oct)
ABMESSUNGEN (HxBxT mm)	250 x 600 x 375
GEWICHT (Kg)	19
STANDFUSS (optional)	TS300

DUETTO

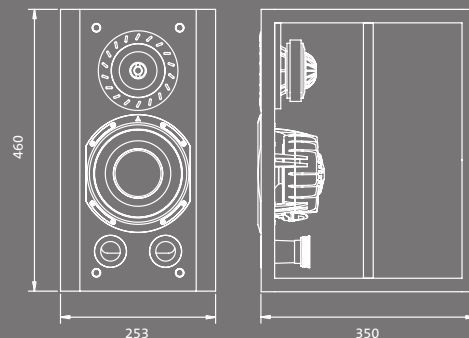

DER «REINE EXTRAKT» DER MAGELLAN.

Livehaftigkeit und Dynamik sind ein Markenzeichen des **TRIANGLE**-Sounds, sie sind verpackt in diesem Kleinod, das so wenig Platz einnimmt.

Durch ihre kompakten Abmessungen passt die *Duetto* bequem in 12-30m² große Räume, wobei sie die gleiche Leistung wie ein Standlautsprecher bringt: exakte Basswiedergabe und tiefe Raumabbildung.

Der Druckkammer-Hochtöner bringt die feinsten Details Ihrer Aufnahmen ans Licht und passt hervorragend zu **TRIANGLE**'s berühmtem Mitteltöner.

Die *Duetto* ist ein Maßstab für Lautsprecher bei den Aufnahmestudios von Meudon. Technologische Zauberei für einen Lautsprecher, der nur zwei Chassis besitzt, was wieder nur beweist, dass **TRIANGLE** der Meister auf diesem Gebiet ist.

Die Klavierlack-Gehäuse-Ausführung der *Duetto* ist in Mahagoni, Bubinga, Schwarz oder Weiss lieferbar.

TECHNISCHE DATEN DUETTO

ANZAHL DER CHASSIS	2
ANZAHL DER WEGE	2
HOCHTÖNER	TZ2900 GC
TIEF-/MITTELTÖNER	T16GM-MT10-GC1
WIRKUNGSGRAD (dB/W/m)	88
ÜBERTRAGUNGSBEREICH (+/- 3dB Hz-KHz)	38 – 20
BELASTBARKEIT (W)	80
IMPULSBELASTBARKEIT	160
MAXIMALER SCHALLDRUCK (dB)	107
NENN-IMPEDANZ (Ω)	8
IMPEDANZ-MINIMUM (Ω)	4
TRENNFREQUENZ (Hz)	2800 (24dB/Oct)
ABMESSUNGEN (HxBxT mm)	460 x 253 x 350
GEWICHT (Kg)	16
STANDFUSS (optional)	TS400

DUETTO



Magellan
WEIL SIE DAS BESTE VERDIENEN.



DUETTO

«Solche eleganten und exzellent verarbeiteten Lautsprecher können den anspruchsvollsten Audiophilen nur begeistern...»

JEAN-PAUL GONNOD
Tontechniker bei den
Meudon Aufnahmestudios
(Paris - Frankreich)

Handcrafted in France
www.triangle-fr.com